

# DE'LONGHI

## WASHING MACHINE

Инструкция по эксплуатации и рекомендации  
по установке

Стиральные машины  
BELVEDERO L 714 VI  
BELVEDERO L 1045 VI



## **Благодарим Вас за выбор нашего продукта!**

Данное руководство пользователя содержит важную информацию о безопасности и инструкции, которые помогут Вам в эксплуатации и обслуживании вашего прибора. Прочитайте данное руководство пользователя перед использованием устройства и сохраните эту книгу для дальнейшего использования.

## Характеристики продукта

Характеристика/ объем	Модели с инверторным мотором
	7кг
Модель	BELVEDERO L 714 VI
Напряжение	220-240Вт~/50Гц
Мощность	1850В
Давление воды	0 . 05 - 0 . 8Мпа
Габариты (Ш*Г*В)мм	595*470*850

### Примечание:

- 1 . Все изображения в руководстве использованы только для схематического отображения. Они могут отличаться от приобретаемого вами устройства.
- 2 . Фактические характеристики и данные реального продукта имеют преимущество.

Характеристика/ объем	Модели с инверторным мотором
	10.5 кг
Модель	BELVEDERO L 1045 VI
Напряжение	220-240Вт~/50Гц
Мощность	1850В
Давление воды	0 . 05 - 0 . 8Мпа
Габариты (Ш*Г*В)мм	595*560*850

### Примечание:

- 1 . Все изображения в руководстве использованы только для схематического отображения. Они могут отличаться от приобретаемого вами устройства.
- 2 . Фактические характеристики и данные реального продукта имеют преимущество.

# Меры предосторожности

## ВНИМАНИЕ!

Чтобы снизить риск возгорания, поражения электрическим током или получения травм при использовании вашего прибора, соблюдайте следующие основные меры предосторожности.

1. Этот прибор могут использовать дети в возрасте от 8 лет и старше, а также лица с ограниченными физическими, сенсорными или умственными способностями или с недостатком опыта и знаний, если они находятся под присмотром или проинструктированы относительно безопасного использования прибора и понимают связанные с этим опасности. Дети не должны играть с прибором. Чистка и техническое обслуживание не должны производиться детьми без присмотра. Дети младше 3 лет должны находиться вдали от прибора, если за ними не осуществляется постоянный надзор.

2. Если шнур питания поврежден, его должен заменить производитель, его сервисный агент или лица с аналогичной квалификацией, чтобы избежать опасности.

3. Этот прибор не предназначен для использования лицами (включая детей) с ограниченными физическими, сенсорными или умственными способностями или с недостатком опыта и знаний, если за ними не осуществляется присмотр или они не проинструктированы относительно использования прибора лицом, ответственным за их безопасность.

Дети должны находиться под присмотром, чтобы гарантировать, что они не играют с прибором.

4. Отверстия не должны быть загорожены ковром.

5. Этот прибор предназначен для использования в бытовых и аналогичных целях, таких как:

—кухонные зоны для персонала в магазинах, офисах и других рабочих помещениях;

—фермерские дома;

—клиентами в отелях, мотелях и других жилых помещениях;

—гостиницы типа «постель и завтрак»;

—места общего пользования в жилых блоках или прачечных самообслуживания

6. Фильтр для ворса необходимо часто чистить!

7. Необходимо обеспечить достаточную вентиляцию, чтобы избежать обратного потока газов в помещение от приборов, сжигающих другие виды топлива, включая открытый огонь.

8. Кондиционеры для белья или аналогичные продукты следует использовать в соответствии с инструкциями по применению.

Такие вещи, как вспененная резина (латексная пена), шапочки для душа, водонепроницаемые текстильные изделия с резиновой подкладкой и одежда или подушки с поролоновыми прокладками не следует сушить в сушильной машине.

Извлеките из карманов все предметы, такие как зажигалки и спички.

9. ВНИМАНИЕ: прибор не должен питаться через внешнее коммутационное устройство, такое как таймер, или подключаться к цепи, которая регулярно включается и выключается коммунальной службой.

10. Для приборов с вентиляционными отверстиями в основании.

Ковер не должен загоразивать отверстия.

Отработанный воздух не должен выбрасываться в дымоход, который используется для отвода паров от приборов, сжигающих газ или другие виды топлива.

**1. ЕСЛИ ШНУР ПИТАНИЯ ПОВРЕЖДЕН, ЕГО ДОЛЖЕН ЗАМЕНИТЬ ПРОИЗВОДИТЕЛЬ, ЕГО СЕРВИСНЫЙ АГЕНТ ИЛИ АНАЛОГИЧНО КВАЛИФИЦИРОВАННЫЕ ЛИЦА, ЧТОБЫ ИЗБЕЖАТЬ ОПАСНОСТИ.**

2. Опасность поражения электрическим током:

a. Используйте специальную розетку с хорошим заземлением.

b. Вставляйте и вытаскивайте шнур питания за вилку. Не используйте поврежденный шнур питания. Если на вилке шнура питания есть грязь, вовремя протрите ее сухой тканью.

c. Не вставляйте и не вытаскивайте вилку мокрыми руками.

d. После использования отсоедините вилку питания для обслуживания или чистки.

3. Опасность возгорания или утечки тока:

a. Не оставляйте стиральную машину близко к источнику огня, не ставьте на стиральную машину зажженные сигареты, свечи и летучие вещества.

b. Не проливайте воду непосредственно на панель управления стиральной машины.

c. Не ставьте стиральную машину в местах с большим количеством воды и влаги.

d. Перед использованием закрепите сливную трубу и убедитесь, что канализация не засорена.

4. Риск ожогов из-за высокой температуры:

a. При стирке при высокой температуре стекло дверцы нагревается. Пожалуйста, не прикасайтесь к стеклу дверцы.

б. Когда необходимо открыть дверцу при стирке при высокой температуре, пожалуйста, подождите, пока температура не опустится до безопасного значения и замок дверцы автоматически разблокируется.

5. Риск получения травмы:

а. Пожалуйста, своевременно обращайтесь с разобранной упаковкой. Не позволяйте детям трогать или глотать ее.

б. Детям не разрешается управлять стиральной машиной или забираться на нее, чтобы играть.

в. Пожалуйста, закрывайте дверцу, когда стиральная машина не используется, чтобы дети не могли залезть в барабан для стирки.

6. Риск повреждения стиральной машины:

а. Пожалуйста, не кладите на стиральную машину тяжелые предметы.

б. Для перемещения или перемещения стиральной машины требуются два человека.

в. Пожалуйста, не позволяйте непрофессионалам ремонтировать или модифицировать машину.

7. Риск повреждения одежды:

а. Пожалуйста, не стирайте водонепроницаемую одежду, такую как плащи, пуховые изделия, спальные мешки и т. д.

б. Стирать можно только одежду, пригодную для машинной стирки. Если у вас есть сомнения, следуйте инструкциям по стирке на одежде.

8. Риск взрыва:

а. Не стирайте и не сушите одежду, испачканную керосином, бензином, разбавителем и другими легковоспламеняющимися материалами.

б. Не включайте стиральную машину при утечке газа.

9. При выдергивании вилки из розетки дверной замок может открыться, даже если уровень воды в барабане высокий. Поэтому в любом случае, пожалуйста, проверьте уровень воды в барабане, прежде чем открывать дверцу. Если уровень воды высокий, пожалуйста, не открывайте дверцу, чтобы избежать ненужных потерь, вызванных переливом воды.

## Важные указания

Бытовая стиральная машина не предназначена для встраивания.

- Данная стиральная машина предназначена только для использования в помещении.
- Убедитесь, что все карманы пусты. Острые и твердые предметы (монеты, броши, гвозди, винты, камни и т.п.) могут нанести серьезный ущерб стиральной машине.
- После стирки немедленно отключите подачу воды и электропитания.
- Стиральную машину не устанавливайте в ванной комнате, сильно влажных помещениях, а также в комнатах с взрывоопасными или едкими газами.
- Перед первой стиркой запустите машину на полный цикл без белья внутри.
- Не ремонтируйте и не заменяйте детали машины, если это не указано в инструкциях по самостоятельному ремонту и у вас нет соответствующих знаний и навыков.
- Запрещено стирать коврики и бюстгалтеры со стальными вставками.
- Во время стирки запрещено доливать воду вручную.
- После завершения программы подождите 2 минуты перед открытием дверцы.
- При перемещении машины сначала слейте накопившуюся воду. Перемещайте осторожно, не держитесь за выступающие части. Дверцу машины нельзя использовать в качестве ручки.
- Стиральная машина с одним патрубком подключения предназначена только для холодной воды. Модели с двумя патрубками можно подключать к горячей и холодной воде.

# Комплектация и установка стиральной машины

**Машина предназначена только для бытового использования**

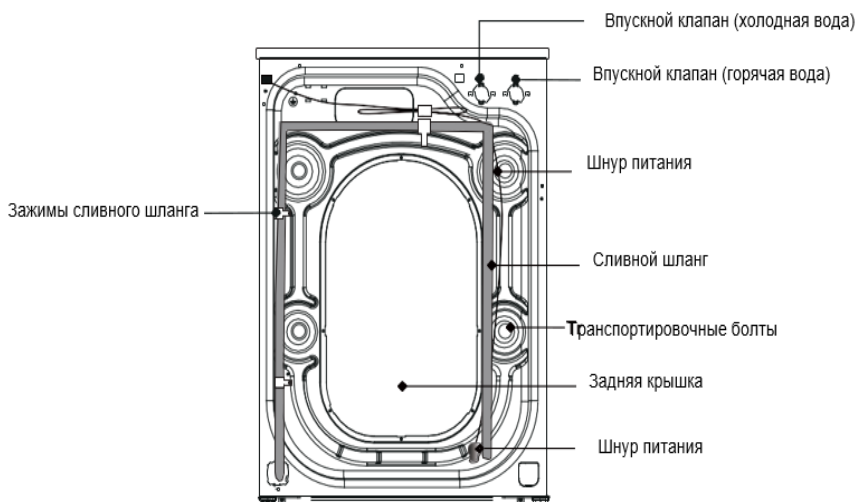
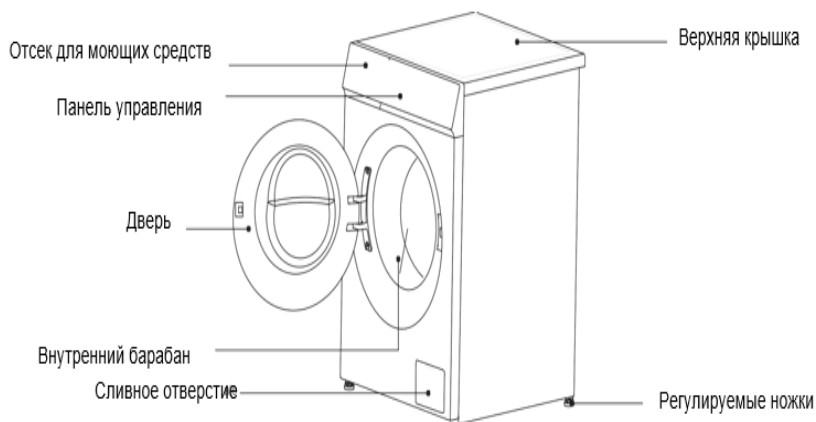

Мы рекомендуем, чтобы вашу новую стиральную машину устанавливал квалифицированный специалист по бытовой технике. Если вы считаете, что обладаете необходимыми навыками для установки стиральной машины, пожалуйста, внимательно прочитайте инструкцию по установке перед установкой.

### Необходимые инструменты для установки стиральной машины

- ножницы;
- перчатки;
- плоскогубцы;
- гаечный ключ;
- стандартная отвертка.

### ■ Распаковка стиральной машины

Распакуйте стиральную машину и проверьте не было ли каких-либо повреждений во время транспортировки. Также убедитесь, что все предметы (как показано ниже) из прилагаемого пакета доставлены.

Если во время транспортировки стиральной машины были обнаружены какие-либо повреждения, а также если какой-либо предмет пропал или поврежден, пожалуйста, немедленно обратитесь к местному дилеру.

\* Если стиральная машина не оснащена двойным впуском, у нее нет шланга для подачи горячей воды.

<b>Впускной шланг</b> (подсоединяется к системе подачи холодной воды)	<b>Подводящий шланг для горячей воды</b> (подсоединяется к системе подачи горячей воды)	<b>Заглушки 4 шт.</b> (используется для заделки отверстий для транспортировочных болтов)	<b>Опорный кронштейн сливного шланга</b> (Используется для закрепления конца сливного шланга)	<b>Гаечный ключ</b> (Используется для регулировки нижней части машины и снятия транспортировочных болтов)
				

### Выбор места установки

Перед установкой стиральной машины необходимо выбрать место, описанное ниже:

Жесткая, сухая и ровная поверхность (если это не так, пожалуйста, выровняйте ее в соответствии со следующим рисунком "Регулируемая ножка"). Избегайте попадания прямых солнечных лучей.

Обеспечьте достаточную вентиляцию.

Температура окружающей среды должна быть в пределах 0-40°C.

Влажность окружающей среды должна быть ниже 95% (при температуре 25°C).

Храните вдали от источников тепла, таких как уголь или газ.

Следите за тем, чтобы стиральная машина не стояла на шнуре питания.

Не устанавливайте стиральную машину на ковровое покрытие.

## Снятие транспортировочных болтов

Перед использованием стиральной машины необходимо снять транспортировочные болты с задней панели.

Пожалуйста, выполните следующие действия, чтобы снять болты:

1. Ослабьте четыре болта с помощью гаечного ключа.
2. Возьмите головку каждого болта и протяните ее через широкую часть отверстия.
3. Закройте отверстия прилагаемыми пластиковыми крышками.

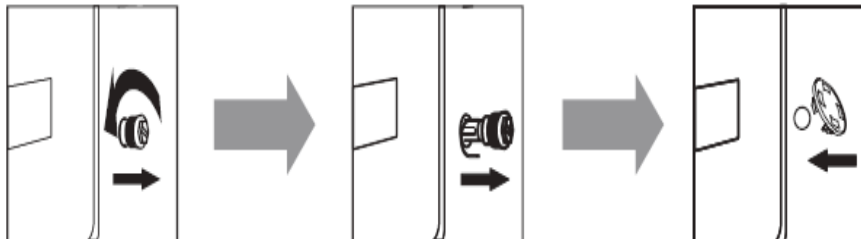

## Выравнивание стиральной машины

Устанавливайте стиральную машину при температуре окружающей среды не ниже 0°C, но не на улице, так как это может привести к повреждению программного контроллера.

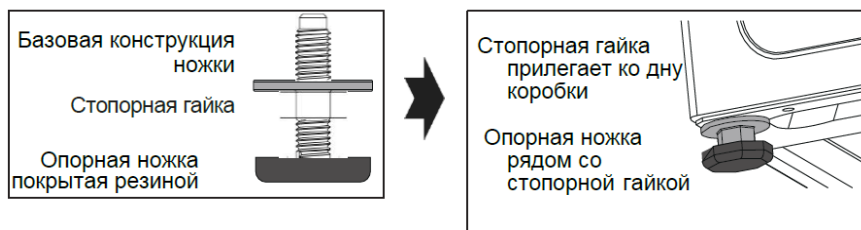

## Примечание:

Для облегчения установки, поскольку заводское состояние ножки может быть зафиксировано не полностью, пожалуйста, перед регулировкой уровня обязательно зафиксируйте все четыре ножки.

1. При установке машины проверьте, находится ли нижняя опора в заводском состоянии. Если нет, пожалуйста, верните нижнюю опору в заводское состояние: стопорная гайка плотно зафиксирована на дне коробки, а опорная опора плотно зафиксирована на стопорной гайке.

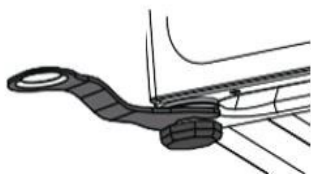

2. После установки стиральной машины поочередно нажмите на противоположный угол верхней крышки стиральной машины обеими руками и встряхните ее вертикально вниз, чтобы проверить, находится ли опорная ножка близко к земле и не сотрясается ли машина.

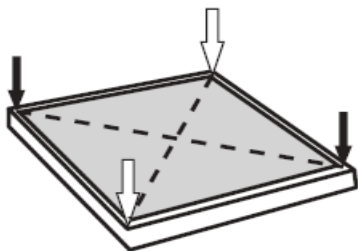

3. Чтобы убедиться, что машина установлена в нужном положении, ослабьте стопорную гайку в соответствии с направлением, показанным на схеме, с помощью прилагаемого гаечного ключа на соответствующую высоту до тех пор, пока опорная ножка не окажется близко к земле и машина не перестанет трястись.



4. Затем с помощью гаечного ключа поверните контргайку обратно на дно коробки, чтобы зафиксировать ее (вы также можете слегка зафиксировать опорную ножку вручную, чтобы избежать повторного перемещения опорной ножки).



### **Внимание!**

1. Машина должна быть идеально выровнена и устойчива, когда четыре опорные ножки находятся близко к земле. Опустите ножки как можно ниже, чтобы машина была выровнена.
2. Неправильная регулировка уровня может вызвать громкий шум, вибрацию машины, смещение машины и другие ненормальные явления.
3. В нижней части машины предусмотрено вентиляционное отверстие (для предотвращения засорения). Устанавливайте стиральную машину на твердую, гладкую поверхность, защищенную от скольжения. Не ставьте стиральную машину на мягкое одеяло или деревянный пол, а также на различные рабочие столы и подставки, чтобы не получить ненужных травм.

# Установка стиральной машины

Комплект шланга для подачи воды может отличаться в зависимости от модели. Пожалуйста, следуйте инструкциям к прилагаемому шлангу для подачи воды.

## 1. Подсоединение впускного шланга к водопроводному крану с резьбой

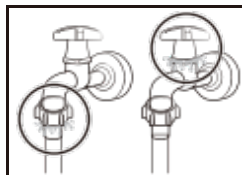
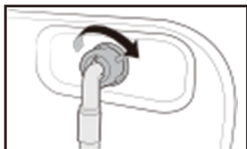

1. подсоедините водяной шланг к водопроводному крану, а затем поверните разъем по часовой стрелке, как показано на рисунке;
2. подсоедините другой конец шланга для подачи воды к впускному клапану на задней панели стиральной машины. Для затягивания поверните шланг по часовой стрелке;
3. откройте водопроводный кран и проверьте, нет ли протечек в местах подключения. Если вода протекает, повторите описанные выше действия;

## 2. Подключение к водопроводному крану без резьбы

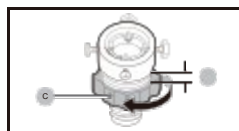
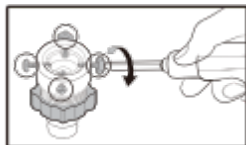
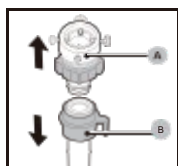

1. снимите переходник (A) с шланга (B);
2. с помощью крестообразной отвертки открутите четыре винта на адаптере;
3. удерживая переходник, поверните деталь (C) в направлении, указанном стрелкой, чтобы ослабить ее на 5 мм;

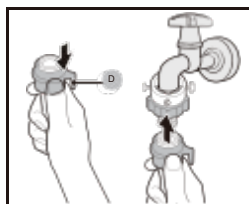
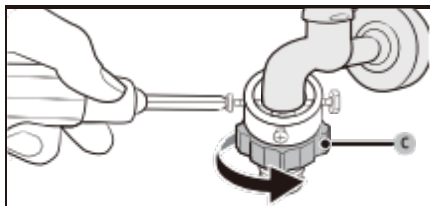

4. вставьте переходник в водопроводный кран, а затем затяните винты, поднимая переходник;
5. поверните деталь (C) в направлении, указанном стрелкой, чтобы затянуть ее;
6. потянув вниз деталь (D) на водяном шланге, подсоедините водяной шланг к адаптеру. Затем отпустите деталь (D). Шланг вставляется в адаптер со звуком щелчка;
7. чтобы завершить подсоединение шланга, смотрите разделы 2 и 3 раздела "Подсоединение к водопроводному крану с резьбой".

- Внимание! Если после подсоединения из шланга произошла утечка, повторите действия по подсоединению впускного шланга.
- Не перегибайте шланг.
- Перед каждым использованием мойки тщательно проверяйте подключение впускного шланга.



### ■ Подсоединение сливного шланга.

- Сливной шланг должен располагаться на высоте 65-100 см от пола, в противном случае это может привести к ухудшению дренажа.
- С помощью кронштейна для крепления сливного шланга, входящего в комплект поставки, вы можете закрепить сливной шланг в стене, стойке или ванне для белья.
- Убедитесь, что все соединения шлангов герметичны.

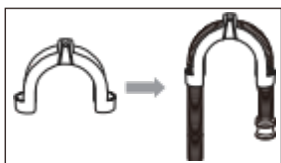

Внимание. Для правильной работы стиральной машины конец сливного шланга нельзя погружать в воду.

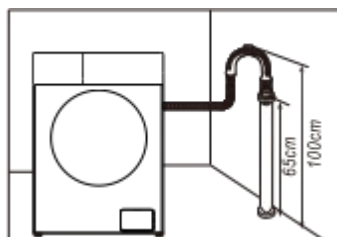

### ■ Подсоединение к сети.

- поскольку максимальный ток, проходящий через устройство, при использовании функции обогрева составляет 10 А, пожалуйста, убедитесь, что система электроснабжения (ток, напряжение питания и провода) в вашем доме соответствует нормальным требованиям к нагрузке электроприборов;
- пожалуйста, подключите устройство к правильно установленной и заземленной розетке;
- убедитесь, что напряжение питания соответствует номинальному напряжению питания устройства;
- вилка должна соответствовать розетке;
- не используйте универсальную вилку или розетку в качестве удлинителя;
- не подключайте и не вынимайте вилку из розетки мокрыми руками;



- вынимая вилку из розетки, крепко держите ее, а затем выдергивайте. Не тяните за шнур питания с силой;
- если шнур питания поврежден или имеет какие-либо признаки обрыва, необходимо выбрать специальный шнур питания или приобрести его у производителя или в сервисном центре для замены.

### **Внимание!**

Данная стиральная машина должна быть надлежащим образом заземлена. В случае короткого замыкания заземление может снизить опасность поражения электрическим током.

Стиральная машина должна работать в сети, изолированной от других электроприборов. В противном случае может сработать устройство защиты питания или перегореть предохранитель.

# Использование стиральной машины

Перед использованием убедитесь, что ваша машина правильно установлена.

**Перед первой стиркой белья необходимо выполнить полный цикл стирки без белья.**

Для этого:

1. Подключите источник питания и воду.
2. Насыпьте немного моющего средства (около 10 г) в отсек для моющих средств и закройте его.
3. Нажмите кнопку включения/выключения.
4. Поверните ручку, чтобы включить программу “Хлопок”.
5. Нажмите кнопку запуска/паузы.

## Сортировка одежды

Пожалуйста, внимательно прочтите эту рекомендацию, чтобы избежать проблем со стиральной машиной и повреждения белья.

1. Не загружайте белье сверх установленной вместимости.
2. Сортируйте белье по цвету и по этикетке по уходу. На воротнике или боковом шве большинства предметов одежды есть этикетка по уходу за текстилем.
3. Убедитесь, что все карманы пусты, посторонние предметы (например, гвозди, монеты, скрепки и т.д.) могут повредить одежду и компоненты машины.
4. Перед стиркой застегните все молнии, крючки и т.д.
5. Перед стиркой одежду следует рассортировать по цвету. Темную одежду особенно не рекомендуется стирать со светлой одеждой.
6. Сильно загрязненные участки, пятна и т.д. следует предварительно обработать жидкими моющими средствами, пятновыводителями и т.д.
7. Переверните одежду, которая легко снимается и имеет шерстяную поверхность, прежде чем закладывать ее в машинку.

**ПРИМЕЧАНИЕ:** Следите за тем, чтобы между дверцей и уплотнителем не застряла одежда.

## Заливка моющего средства

- Выдвиньте отсек для моющего средства.
- Добавьте моющее средство для предварительной стирки в отсек I. Используется только для программ с предварительной стиркой. (Вариант 1: твердое моющее средство; вариант 2: жидкое моющее средство.)
- Добавьте моющее средство для основной стирки отсек II. (Вариант 1: твердое моющее средство; вариант 2: жидкое моющее средство.)
- Добавьте ополаскиватель в отсек  (или III — в зависимости от обозначения на вашей модели).
- Выберите подходящий тип моющего средства для разных температур стирки, чтобы добиться наилучшего эффекта с меньшим расходом воды и энергии.
- Количество моющего средства/ополаскивателя добавляйте только один раз за стирку. Ориентируйтесь на инструкции производителя по дозировке моющего средства/ополаскивателя. Избыток пены может привести к переливу и повлиять на работу машины.

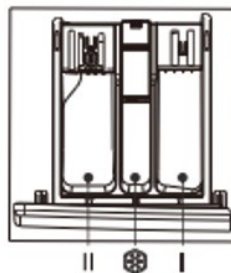

### Примечание.

1. При первом использовании жидкого моющего средства запустите программу "Быстрая стирка", чтобы промыть бак и барабан.
2. Нормально, если немного жидкого моющего средства стечет в поддон для слива при вытаскивании лотка. Старайтесь не вытаскивать лоток часто, чтобы избежать лишнего расхода моющего средства.
3. Количество ополаскивателя смотрите в инструкции. Переизбыток ополаскивателя может повредить синтетические волокна.
4. Уровень жидкости не должен превышать отметку MAX в распределительном лотке.
5. Сначала разведите густой ополаскиватель или отбеливатель, а затем залейте в распределительный лоток.

## Использование функций на панели управления

### ■ Контрольная панель

\* Следующая иллюстрация представляет собой простой пример панели управления модели. Иллюстрация приведена только для справки. пожалуйста, ознакомьтесь с реальным прибором.

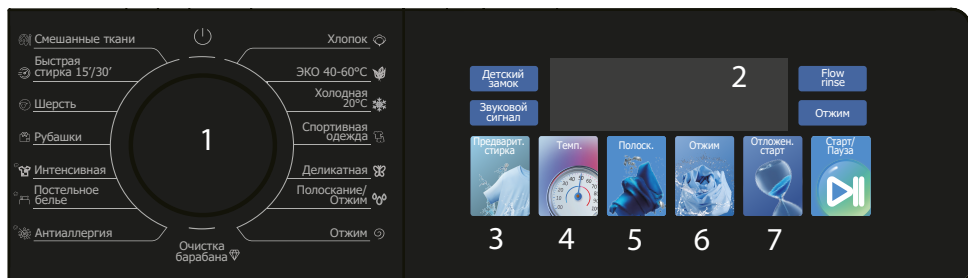

01 Переключатель режимов стирки	Поверните переключатель, чтобы выбрать нужную программу
02 Дисплей	На дисплее отображается текущая информация о цикле и предполагаемое оставшееся время или информационный код при возникновении проблемы.
03 Предварительная стирка	Нажмите, чтобы включить предварительную стирку перед началом цикла.
04 Темп.	Нажмите, чтобы изменить температуру воды для текущего цикла. Доступный диапазон температур зависит от цикла. Выбранная температура отобразится на дисплее.
05 Полоскание	Нажмите, чтобы выбрать время полоскания. Доступное время полоскания зависит от цикла. Выбранное время полоскания будет отображено на дисплее.
06 Отжим	Нажмите, чтобы изменить скорость отжима для текущего цикла. Доступная скорость отжима зависит от цикла. Выбранная скорость отжима отобразится на дисплее.
07 Отложенный старт	Нажимайте кнопку несколько раз, чтобы переключиться между доступными вариантами отложенного старта (от 3 до 24 часов с шагом в один час). нажмите для запуска/приостановки работы. нажмите кнопку один раз, чтобы начать цикл.
Старт/Пауза	Нажмите, чтобы начать/приостановить работу. Нажмите кнопку один раз, чтобы начать цикл. Чтобы приостановить работу, нажмите кнопку еще раз. Вы можете изменить настройки и опции цикла. Чтобы возобновить приостановленную работу, нажмите кнопку еще раз.

## Отложенный старт

1. Выберите цикл. Затем при необходимости измените настройки цикла.
2. Нажмите кнопку «Отложенный старт» несколько раз, пока не будет установлено желаемое время окончания.
3. Нажмите кнопку «Старт/Пауза». При включении часов загорается соответствующий индикатор.
4. Чтобы отменить отложенный старт, перезапустите стиральную машину, нажав кнопку «Вкл./Выкл.»

## Пример

Вы хотите завершить двухчасовой цикл через 3 часа от текущего момента. Для этого выберите опцию Отложенный старт для текущего цикла с установкой 3 часа и нажмите кнопку Пуск/Пауза в 14:00. Стиральная машина начнет работу в 15:00 и завершит в 17:00.

## Блокировка от детей

В режиме ожидания или работы длительное нажатие в течение 3 секунд может активировать блокировку от детей, в то время как короткое нажатие неэффективно.

## Выключение звука

Короткое нажатие на переключатель запускает функцию отключения звука. Если функция отключения звука включена, устройство не будет издавать никаких звуковых сигналов при работе; если она отключена, оно возобновит нормальный звуковой режим.

## Flow rinse

Одновременно внутренний барабан заполняется свежей водой, при этом вращается для быстрого слива грязной воды с остатками моющего средства.

## Скорость отжима

Время стирки может быть сокращено в зависимости от состояния белья.

## Закрытие двери

Если дверь не закрыта, соответствующий значок не горит. При правильном закрытии двери значок всегда горит.

## Описание программ

**Смешанные ткани:** для смешанной загрузки одежды, состоящей из хлопка и синтетики;

**Быстрая 15'/30':** для смешанной загрузки одежды, состоящей из хлопка и синтетики;

**Шерсть:** для защиты шерстяных волокон от усадки и деформирования в процессе стирки, используется мягкое отжимание и замачивание. Рекомендуется использовать нейтральное моющее средство;

**Рубашки:** для стирки рубашек из хлопка, льна, синтетических волокон или смесовых тканей;

**Интенсивная:** для сильно загрязненной одежды. Время работы больше, чем при других циклах.

**Постельное белье:** для стирки более плотной одежды (джинсы, постельное белье и т.д.);

**Антиаллергия :** для удаления бактерий и вирусов благодаря стирке при высокой температуре и дополнительным полосканиям;

**Хлопок :** Для хлопка, постельного и столового белья, нижнего белья, полотенец или рубашек. Время стирки и количество полосканий автоматически регулируются в зависимости от загрузки;

**ЭКО 40-60 :** для стирки обычно загрязненных хлопчатобумажных изделий, которые можно стирать при температуре 40 °С или 60 °С, в одном цикле;

**Холодная 20°C:** для стирки некоторых деликатных вещей, температура может быть выбрана только 20°C;

**Спортивная одежда:** для стирки одежды для спорта;

**Деликатная :** для тонких шелковых тканей, нижнего белья (шелка) и других тканей, предназначенных только для ручной стирки. Для достижения наилучших результатов используйте жидкое моющее средство.

**Очистка барабана (Drum Clean):** очищает барабан, удаляя из него грязь и бактерии. Убедитесь, что барабан пуст. Не используйте для очистки барабана никаких чистящих средств;

**Отжим:** благодаря дополнительному циклу отжима влага из белья удаляется эффективнее;

**Полоскание+отжим:** после применения кондиционера для белья необходимо дополнительно прополоскать его.

## Таблица процедур стирки

- Эффективность стирки зависит от качества используемого моющего средства. используйте только моющее средство, одобренное для машинной стирки.
- При необходимости используйте специальное моющее средство, например, для синтетических и шерстяных тканей. Всегда соблюдайте рекомендации производителя моющего средства.
- Не используйте сухие чистящие средства, такие как трихлорэтилен и аналогичные продукты. выбирайте лучшее моющее средство.

Программа	Максимальная рекомендуемая загрузка (кг)	
	7	10.5
Смешанные ткани	3.5	5
Быстрая 15'/30'	2	2
Шерсть	2	2
Рубашки	2.5	4
Спортивная одежда	2.5	4
Интенсивная	7	10.5
Постельное белье	5	8
Антиаллергия	3.5	5
Хлопок	7	10.5
ЭКО 40-60	7	10.5
Холодная 20°C	3.5	5
Деликатная	3.5	5
Очистка барабана	0	0
Отжим	7	10.5
Полоскание/ Отжим	7	10.5

При использовании жидкого моющего средства не рекомендуется включать режим временной задержки.

Мы рекомендуем использовать: Стиральный порошок от 20°C до 95°C, средство для стирки шерсти от 20° С до 40°C;

Выбирайте температуру стирки 95°C только в соответствии с особыми гигиеническими требованиями.

## Дополнительные функции

### Аварийная разблокировка двери

1. Если вы хотите вынуть одежду при длительном отключении электричества, убедитесь, что уровень воды в аварийном выдвижном барабане ниже безопасного уровня, температура ниже 40°C, а внутренний барабан не вращается, затем отсоедините сливной шланг и опустите его, замените шланг после того, как закончится вода;
2. Откройте крышку дренажного насоса в правом нижнем углу передней панели, слегка потяните вниз за шток, когда услышите легкий звук, затем откройте дверцу и достаньте или наденьте одежду;
3. Установите крышку дренажного насоса на место;
4. Этот метод можно использовать только в экстренных случаях.

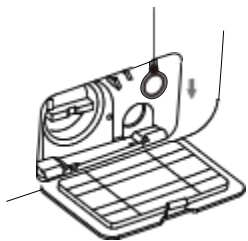

### Функция возобновления работы

Данная машина оснащена функцией возобновления работы в случае отключения питания. Если в процессе работы машины произошел сбой в подаче электроэнергии или отсоединился штекер, машина может запомнить рабочее состояние и возобновить работу после восстановления питания.

### Функция памяти

Эта машина может автоматически запоминать последний рабочий процесс. При повторном включении машины она запоминает процесс стирки и настройки, которые вы выполняли в прошлый раз (это означает, что при запуске машины по умолчанию будет выбран весь рабочий процесс последней стирки).

### Защита от дисбаланса

Когда машина будет готова к отжиму, стиральной машине может потребоваться некоторое время, чтобы выровнять белье из-за сильного дисбаланса. Если после этого в барабане все еще сохраняется дисбаланс белья, скорость отжима можно снизить, чтобы избежать сильной вибрации. Если в барабане слишком мало одежды, машинка может не вращаться из-за защиты от дисбаланса, тогда вам следует добавить в машину больше одежды, чтобы она начала вращаться.

**Примечание:** Из-за обновления модели продукта конфигурация функций может отличаться от описания, ориентируйтесь на функции конкретной модели!

# Обслуживание

Правильное техническое обслуживание стиральной машины может продлить срок ее службы.

**Внимание!** Перед началом технического обслуживания, пожалуйста, достаньте вилку из розетки или отключите питание и закройте кран.

■ **Очистите внутреннюю поверхность барабана.** Ржавчину, оставшуюся внутри барабана от металлических предметов, следует немедленно удалить с помощью моющих средств, не содержащих хлора. Ни в коем случае не используйте стальную вату.

■ **Очистите поверхность стиральной машины.** При попадании воды через край немедленно вытрите ее сухой тканью. Не допускайте попадания острых предметов в стиральную машину. При необходимости поверхность можно очистить разбавленными неабразивными нейтральными моющими средствами.

■ **Очистите сливной насос.**

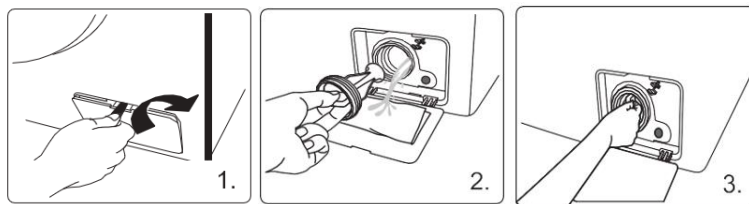

1. откройте крышку фильтра с помощью монеты, в соответствии с направлением рисунка;
2. отвинтите фильтр и обратите внимание на оставшуюся воду, удалив все посторонние материалы из фильтра дренажного насоса;
3. установите фильтр на место.

## • Очистите фильтр впускного клапана

Входной фильтр необходимо очистить, если при открытии крана в нем нет воды или ее недостаточно.

- уменьшите давление воды;
- закройте кран;
- выберите любую программу, кроме программы "Отжим";
- нажмите кнопку "Старт/Пауза" и продолжайте нажимать в течение примерно 40 секунд;
- выньте вилку из розетки;
- отсоедините впускной шланг от крана;

- промойте фильтр водой;
- снова подсоедините впускной шланг.

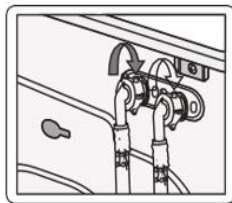
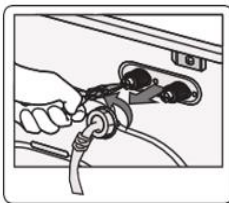
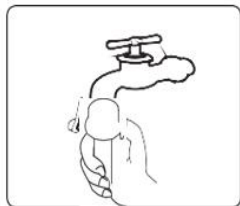

### • Очистите отсек для моющих средств

Конструкция лотка для моющих средств различается в зависимости от модели машины. Следуйте шагам и методам, показанным на рисунках ниже, для очистки лотка:

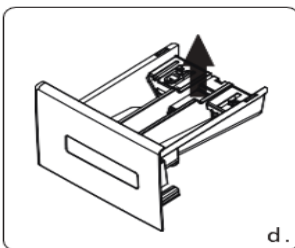
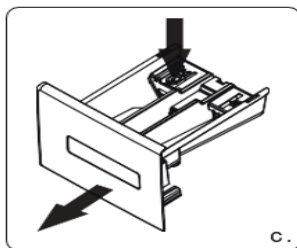

- Если в лотке остались остатки моющих средств или ополаскивателя:
- Как показано на рис. с, вытяните лоток и нажмите на стопорный рычаг вниз; полностью вытащите ящик;
- Как показано на рис. d, откройте лоток (медленно поднимая) и извлеките сифонную пластину (поднимите вверх);
- Промойте лоток для моющих средств и сифонную трубку проточной водой или щеткой;
- Установите крышку лотка и сифонную трубку на место, затем вставьте ящик обратно.
- Небольшое количество моющего средства может вытечь в поддон при вытаскивании лотка — это нормально. Не открывайте и не закрывайте лоток многократно, чтобы избежать потери средства.
- Обратите внимание на возможное вытекание моющего средства при регулировке машины (наклон, перемещение и т.д.) может создать неудобства. Вытаскивайте лоток перед регулировкой.

### ! Восстановление после замораживания.

Стиральная машина может замёрзнуть, если температура опустится ниже 0°C.

- выключите стиральную машину и отсоедините шнур питания;

- налейте теплую воду из крана, чтобы ослабить натяжение шланга подачи воды;
- отсоедините водяной шланг и смочите его в теплой воде;
- налейте в барабан теплую воду и оставьте примерно на 10 минут;
- снова подсоедините водяной шланг к водопроводному крану.

**Внимание!**

1. При повторном использовании стиральной машины следите за тем, чтобы температура окружающей среды была выше 0°C.
2. Если ваша стиральная машина расположена в помещении, где она может легко замерзнуть, пожалуйста, тщательно слейте оставшуюся воду из сливного шланга и впускного шланга.
3. Пожалуйста, обратитесь к специалисту, если ваша стиральная машина замерзла.

# Устранение проблем

## Проблемы

## Решения

В барабане осталось  
немного воды

Это нормально и является результатом испытаний воды, проведенных на заводе.

Стиральная машина не  
включается

Проверьте:

1. правильно ли вставлена вилка сетевого шнура.
2. открыт ли кран.
3. нажата ли кнопка "Вкл.Выкл".
4. нажата ли кнопка "Старт/пауза".
5. активирована ли функция отложенного старта.

Протечка воды

Проверьте и закрепите впускной шланг.

Очистите сливной шланг и при необходимости обратитесь к специалисту для его

Сильный шум и  
вибрация

Проверьте:

1. сняты ли транспортировочные болты.
2. отрегулированы ли ножки по уровню.
3. установлена ли шайба на твердом и ровном полу.
4. нет ли внутри заколок или металлических предметов.

Эффективность стирки  
неудовлетворительна

Выберите правильную программу.

Добавьте необходимое количество моющего средства в соответствии с инструкциями на упаковке.

Стиральная машина не  
реагирует на нажатие  
кнопок

Проверьте, включена ли функция "Блокировка от детей". Сначала нажмите кнопку "Старт/Пауза", затем нажмите другие кнопки.

Фактическое время  
выполнения программы  
не соответствует  
реальному времени

Проверьте, достаточно ли хорошо распределяется вода в барабане. Проверьте, хорошо ли стекает вода или нет.

Стиральная машина  
заполняется во время  
слива воды

Проверьте, не превышает ли максимальная высота сливного шланга 65 см.

Проверьте, погружен ли сливной шланг в воду.

ОШИБКА	ЗНАЧЕНИЕ	РЕШЕНИЕ
E1	Со временем стиральная машина заполняется	Проверьте, открыт ли кран. Проверьте, не слишком ли низкое давление воды. Проверьте, не засорен ли впускной шланг.
E2	Отвод воды с течением времени	Проверьте, не засорен ли сливной насос. При необходимости обратитесь к специалисту.
E3	Сломан дверной замок	Снова плотно закройте дверцу. Проверьте, не застряла ли одежда между дверцей и уплотнителем. При необходимости обратитесь к специалисту.
E4	Вода переполнена	Вода автоматически наберется до нужного уровня для выбранной программы. Если необходимо, вызовите технического специалиста.
E5	Поломка электромотора	Вызовите технического специалиста для консультации.
E6	Не работает нагреватель	Вызовите технического специалиста для консультации.
E7	Не работает датчик температуры	Вызовите технического специалиста для консультации.
E8	Поломка платы и программного обеспечения	Вызовите технического специалиста для консультации.
E9	Сбои связи	Вызовите технического специалиста для консультации.
E10	Поломка инверторного мотора	Вызовите технического специалиста для консультации.
EP	Выполняемая программа не соответствует программе, на которую указывает регулятор.	Переключите переключатель программ на программу, соответствующую выполняемой программе.
nSP	Стиральная машина не отжимает	После открытия дверцы добавьте необходимое количество одежды и нажмите старт.

Пожалуйста, ознакомьтесь с фактически приобретенной моделью для получения информации о неисправностях здесь. Разные модели имеют разные индикаторы неисправностей.

## **Внимание!**

Во избежание пожара, поражения электрическим током и других несчастных случаев, пожалуйста, помните следующее напоминание:

- Можно использовать только напряжение, указанное на табличке питания. Если у вас дома нет данных об уровне напряжения, обратитесь в местную службу электроснабжения.
- При использовании функции подогрева максимальный ток, проходящий через стиральную машину, достигает 10 А. Поэтому, пожалуйста, убедитесь, что блоки питания (ток, напряжение и кабель) соответствуют стандартным требованиям для стиральной машины.
- Надежно защитите шнур питания. Шнур питания должен быть надежно закреплен, чтобы не задеть людей или другие предметы и не повредить их. Особое внимание следует уделять расположению вилки.
- Не перегружайте настенную розетку и не удлиняйте кабель. Чрезмерная нагрузка на проводку может привести к возгоранию или поражению электрическим током. Не вынимайте вилку из розетки мокрыми руками.
- В целях вашей безопасности вилка должна быть вставлена в заземленную розетку. Внимательно проверьте и убедитесь, что ваша розетка правильно и надежно заземлена.

## Защита окружающей среды

Стиральная машина изготовлена из материалов, пригодных для вторичной переработки. Если вы решите утилизировать эту стиральную машину, пожалуйста, соблюдайте местные правила утилизации отходов. Отключите шнур питания, чтобы не подключать стиральную машину к электросети. Снимите дверцу, чтобы мелкие животные и дети не могли попасть внутрь стиральной машины.

- Не превышайте количество моющего средства, рекомендованное в инструкции производителя стиральных порошков.
- Используйте средства для удаления пятен и чистящие средства перед циклом стирки только в случае крайней необходимости.
- Экономьте воду и электроэнергию, промывая только полную загрузку (точное количество зависит от используемой программы).
- Правильно утилизируйте данное изделие



Эта маркировка указывает на то, что данное изделие не следует утилизировать вместе с другими бытовыми отходами на всей территории ЕС. Чтобы предотвратить возможный вред окружающей среде или здоровью человека в результате неконтролируемой утилизации отходов, ответственно относитесь к их переработке, способствуя устойчивому повторному использованию материальных ресурсов. Чтобы вернуть использованное устройство, воспользуйтесь системой возврата и сбора отходов или обратитесь к продавцу, у которого было приобретено устройство. Они могут сдать это устройство на переработку, безопасную для окружающей среды.

1. Уровень энергоэффективности был проверен методом "хлопок" (при температуре 40°C и 60°C+ максимальных оборотах в минуту).
2. Если стиральная машина выдает коды ошибок, обязательно свяжитесь с нашим Сервисным центром для проведения ремонта. Мы не несем ответственности за любые неполадки, вызванные несанкционированным ремонтом.
3. В целях улучшения работы всей стиральной машины внешний вид и технические характеристики должны быть изменены без дополнительного уведомления.
4. В течение 1 минуты после завершения цикла на дисплее должно высвечиваться "END".

# Технические характеристики продукта

Модель: BELVEDERO L 714 VI

Загрузка: 7 кг

Класс энергоэффективности:

A+++

Потребление энергии 174 кВтч в год, исходя из 220 стандартных циклов стирки для программ хлопка при 60°C и 40°C при полной и частичной загрузке, а также потребления в режимах с низким энергопотреблением. Фактическое потребление энергии будет зависеть от того, как используется прибор.

Расход воды 10780 литров в год, из расчета 220 стандартных циклов стирки для программ хлопка при 60°C и 40°C при полной и частичной загрузке. Фактический расход воды будет зависеть от того, как используется прибор.

Класс эффективности отжима: C

По шкале от G (наименее эффективный) до A (наиболее эффективный).

Максимальная скорость отжима

: 1000 об/мин.

Значение потребления:

Стандартная программа	Загрузка	Энергия	Вода	Остаточная влажность	Время
	кг	кВт	литры	%	мин
Хлопок 60°C 1000 об./мин.	7.0	0.90	52.5	62	260
Хлопок 60°C 1000 об./мин.	3.5	0.70	47.0	62	235
Хлопок 40°C 1000 об./мин.	3.5	0.65	45.0	62	235

Примечание:

Фактические параметры будут зависеть от того, как используется прибор, и могут отличаться от параметров в приведенной выше таблице.

Стиральная машина оснащена системой управления питанием.

Длительность режима ожидания: 10 мин

Потребляемая мощность в выключенном состоянии: 0,5 Вт

Потребляемая мощность в режиме ожидания: 1,0 Вт

Уровень шума (стирка): 62 дБ

Уровень шума (отжим): 76 дБ

Акустический шум, издаваемый воздухом во время стирки при использовании стандартной программы стирки хлопка с температурой 60°C при полной загрузке.

Модель: BELVEDERO L 1045 VI

Загрузка: 10.5кг

Класс энергоэффективности: A+++

Потребление энергии 237 кВтч в год, исходя из 220 стандартных циклов стирки для программ хлопка при 60°C и 40°C при полной и частичной загрузке, а также потребления в режимах с низким энергопотреблением. Фактическое потребление энергии будет зависеть от того, как используется прибор.

Расход воды 11880 литров в год, из расчета 220 стандартных циклов стирки для программ хлопка при 60°C и 40°C при полной и частичной загрузке. Фактический расход воды будет зависеть от того, как используется прибор.

Класс эффективности отжима: B

По шкале от G (наименее эффективный) до A (наиболее эффективный) .

Максимальная скорость отжима: 1400 об/мин.

Значение потребления:

Стандартная программа	Загрузка	Энергия	Вода	Остаточная влажность	Время
	кг	кВт	литры	%	мин
Хлопок 60°C 1400 об./мин.	10.5	1.24	60.0	53	260
Хлопок 60°C 1400 об./мин.	5.0	0.93	50.0	53	235
Хлопок 40°C 1400 об./мин.	5.0	0.92	50.0	53	235

Примечание:

Фактические параметры будут зависеть от того, как используется прибор, и могут отличаться от параметров в приведенной выше таблице.

Стиральная машина оснащена системой управления питанием.

Длительность режима ожидания: 10 мин

Потребляемая мощность в выключенном состоянии: 0,5 Вт

Потребляемая мощность в режиме ожидания: 1,0 Вт

Уровень шума (стирка): 62 дБ

Уровень шума (отжим): 76 дБ

Note: Акустический шум, издаваемый воздухом во время стирки при использовании стандартной программы стирки хлопка с температурой 60°C при полной загрузке.